



COUVERTINE MONT BLANC®

ÉVACUATION DES
EAUX PLUVIALES

- ✓ SOLUTION COMPLÈTE POUR-
TOIT-TERRASSE
- ✓ LARGE CHOIX DE COULEURS
- ✓ FABRICATION EN CONTINU SUR
CHANTIER



www.alu-gouttiere.fr

COUVERTINE MONT BLANC®

ÉVACUATION DES EAUX PLUVIALES

La couvertine MONT BLANC® est une innovation ALU GOUTTIÈRE pour garantir une étanchéité et un habillage parfait de vos acrotères, toits terrasse ou hauts de murets qui peuvent être mis à rude épreuve par la pluie et subir des infiltrations d'eau ou des dommages de forme et de structure.

Fabriquer sur place, nous pouvons réaliser vos couvertines en une seule pièce sur mesure et nous adapter à divers supports aussi bien en neuf qu'en rénovation.

CARACTERISTIQUES TECHNIQUES

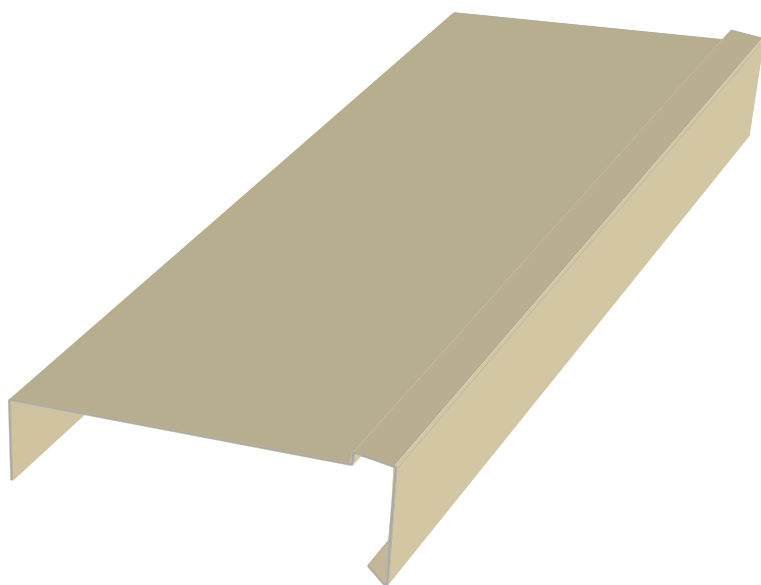
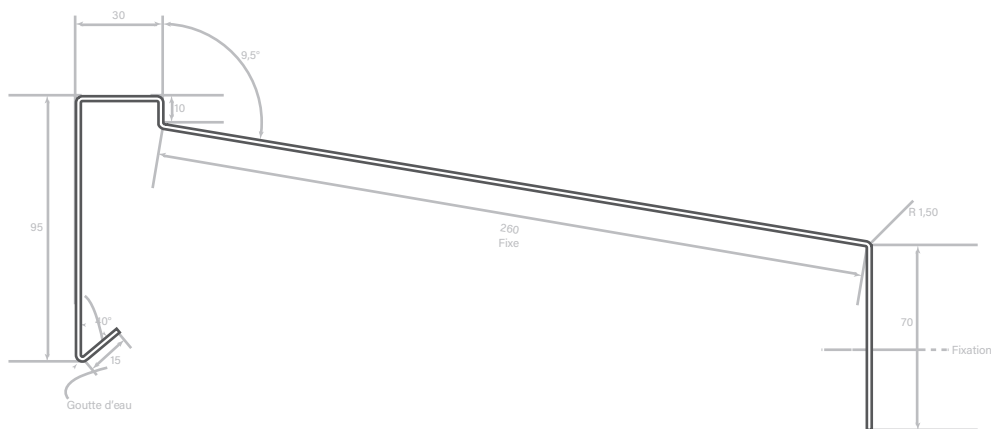

NUANCIER

«ASPECT GRANULEUX» ep 10/10 ème

BLANC	
IVOIRE	
MARRON	
GRIS CLAIR	
GRIS MÉTAL	
GRIS ANTHRACITE 7016	
NOIR	
NOIR SABLÉ 2100	

«ASPECT LISSE» ep 10/10 ème

SABLE	
CRÈME	
TITANE	
BEIGE CENDRÉ	
ZINC PATINA	
GRIS SABLE 2900	

DESRIPTIF

Forme unique avec sa butée et sa pente intégrée

Fabriquée sur place, sans raccord grâce à une profileuse spécialement conçue

Aluminium prélaqué épaisseur 10/10 ème. Alliage de la série 3000 pour le profilage en continu.

AVANTAGES

- ✓ Résistance aux intempéries
- ✓ Inoxydable, pérenne
- ✓ Facile d'entretien
- ✓ Esthétique
- ✓ 100% recyclable



ALU GOUTTIÈRE

40 Rue du Guindal, 59820 Gravelines

Tél: 03 28 63 20 02

www.alu-gouttiere.fr